

Dell™ Latitude™ E4200

Instalační a stručná referenční příručka

Tato příručka poskytuje přehled funkcí, specifikací a informací o rychlém nastavení, softwaru a řešení potíží u vašeho počítače. Další informace o operačním systému, zařízeních a technologiích najdete v příručce *Průvodce technologiemi Dell* na adrese **support.dell.com**.

Model PP15S

Poznámky a upozornění

 **POZNÁMKA:** POZNÁMKA označuje důležité informace, které pomáhají lepšímu využití počítače.

 **UPOZORNĚNÍ:** UPOZORNĚNÍ označuje nebezpečí poškození hardwaru nebo ztráty dat a popisuje, jak se lze problému vyhnout.

 **VÝSTRAHA (POZOR):** VÝSTRAHA (POZOR) upozorňuje na potenciální poškození majetku a riziko úrazu nebo smrti.

Pokud jste zakoupili počítač řady Dell™ n Series, neplatí pro vás žádný odkaz na operační systém Microsoft® Windows® uvedený v této příručce.

Informace v tomto dokumentu se mohou bez předchozího upozornění změnit.

© 2008 Dell Inc. Všechna práva vyhrazena.

Jakákoli reprodukce těchto materiálů bez písemného povolení společnosti Dell Inc. je přísně zakázána.

Ochranné známky použité v tomto textu: *Dell*, logo *DELL*, *Latitude*, *Wi-Fi Catcher*, *DellConnect* a *Latitude ON* jsou ochranné známky společnosti Dell Inc. *Bluetooth* je registrovaná ochranná známka společnosti Bluetooth SIG, Inc. a je použita společností Dell na základě licence. *Intel* je registrovaná ochranná známka a *Core* je ochranná známka společnosti Intel Corporation v USA a dalších zemích. *Microsoft*, *Windows*, *Windows Vista* a logo tlačítka Start systému *Windows Vista* jsou ochranné známky nebo registrované ochranné známky společnosti Microsoft Corporation v USA a dalších zemích. *TouchStrip* je ochranná známka společnosti UPEK, Inc.

V tomto dokumentu mohou být použity další ochranné známky a obchodní názvy buď s odkazem na právnické osoby a organizace, které uplatňují na dané ochranné známky a obchodní názvy nárok, nebo s odkazem na jejich produkty. Společnost Dell Inc. se zříká všech vlastnických nároků na ochranné známky a obchodní značky jiné než vlastní.

Model PP15S

Červenec 2008 Č. dílu H670D Rev. A00

Obsah

1	Váš počítač	7
	Čelní pohled	7
	Pohled zezadu.	8
	Vyjmutí baterie	9
	Přepínač bezdrátové komunikace a nástroj Dell™ Wi-Fi Catcher™ Network Locator.	10
2	Instalace počítače	11
	Rychlá instalace	11
	Připojení k Internetu	14
	Nastavení připojení k Internetu.	14
	Přenos informací do nového počítače.	16
	Operační systém Microsoft® Windows Vista®.	16
	Operační systém Microsoft Windows® XP.	17
3	Specifikace	21

4	Tipy k odstraňování problémů	29
	Použití Poradce při potížích s hardwarem.	29
	Tipy	29
	Potíže s napájením.	29
	Potíže s pamětí	31
	Zablokování a problémy se softwarem	31
	Technická aktualizací služba společnosti Dell	33
	Nástroj Dell Support Utility.	33
	Diagnostický nástroj Dell Diagnostics	33
5	Přeinstalování softwaru	37
	Ovladače	37
	Identifikace ovladačů.	37
	Přeinstalace ovladačů a nástrojů.	37
	Obnovení operačního systému	39
	Použití nástroje Obnovení systému Microsoft® Windows®	40
	Použití programu Dell Factory Image Restore.	41
	Použití média Operační systém.	42
6	Vyhledání informací	45

7	Získání nápovědy	49
	Získání pomoci	49
	Technická podpora a služby zákazníkům	50
	DellConnect™.	50
	Služby online	50
	Služby AutoTech	51
	Automatizovaná služba stavu objednávek	52
	Problémy s objednávkou	52
	Informace o produktech.	52
	Vracení položek do záruční opravy nebo dobropis.	52
	Než zavoláte	53
	Kontaktní informace společnosti Dell	55
	Rejstřík	57

Váš počítač

Čelní pohled

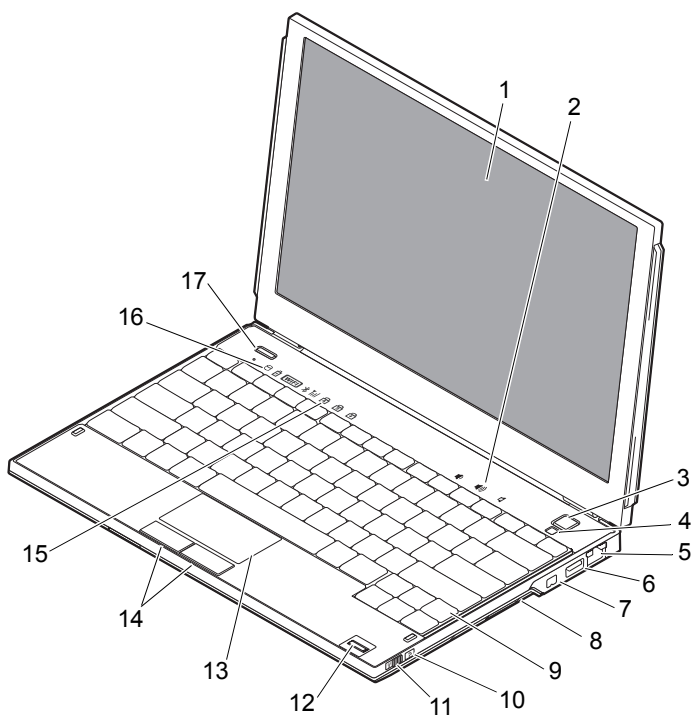

- | | | | |
|---|--------------------|---|----------------------------------|
| 1 | displej | 2 | ovládání hlasitosti |
| 3 | tlačítko napájení | 4 | snímač okolního světla |
| 5 | síťový konektor | 6 | konektor USB s funkcí PowerShare |
| 7 | konektor IEEE 1394 | 8 | čtečka paměťových karet |

- | | | | |
|----|--|----|--|
| 9 | klávesnice | 10 | nástroj pro vyhledání sítě
Wi-Fi Catcher™ Network Locator |
| 11 | přepínač bezdrátové
komunikace | 12 | čtečka otisků prstů (volitelná) |
| 13 | dotyková podložka | 14 | tlačítka dotykové podložky (2) |
| 15 | stavové indikátory klávesnice | 16 | stavové indikátory zařízení |
| 17 | tlačítko aplikace Dell Latitude
ON™ (volitelná) | | |

Pohled zezadu

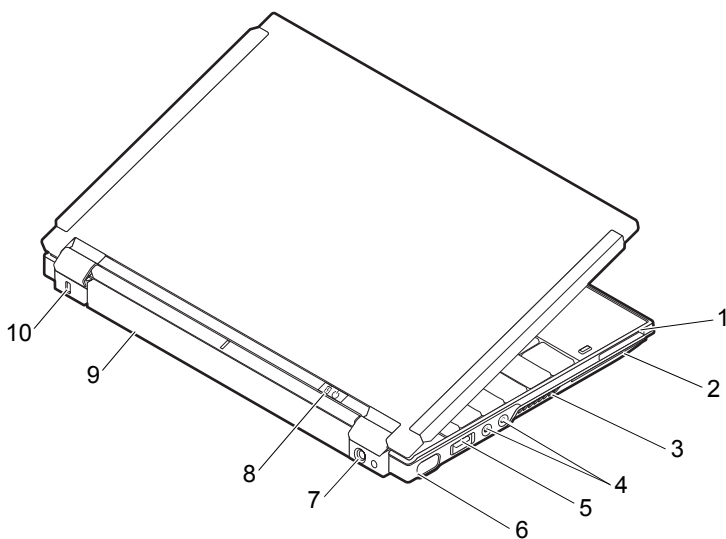

- | | | | |
|---|------------------------------|----|---|
| 1 | slot pro kartu ExpressCard | 2 | slot pro čipovou kartu |
| 3 | větrací otvory | 4 | zvukové konektory (2) |
| 5 | konektor USB/eSATA | 6 | konektor zobrazovacího
zařízení |
| 7 | konektor napájecího adaptéru | 8 | indikátor napájení/indikátor
baterie |
| 9 | baterie | 10 | bezpečnostní oko |

- !** **VÝSTRAHA (POZOR):** Nezakrývejte větrací otvory, dejte pozor, aby se do nich nedostaly žádné předměty, a zabraňte usazování prachu v otvorech. Spuštěný počítač Dell™ neponechávejte v prostředí s nedostatečným větráním, například v uzavřeném kufříku. Omezení průtoku vzduchu může poškodit počítač nebo způsobit požár. Počítač zapne ventilátor, když se jeho teplota příliš zvýší. Hluk ventilátoru je normální a neznamená problém ventilátoru ani počítače.

Vyjmutí baterie

- !** **VÝSTRAHA (POZOR):** Před provedením libovolného z postupů v této části si přečtěte bezpečnostní pokyny dodané s počítačem.
- !** **VÝSTRAHA (POZOR):** V případě používání nevhodné baterie hrozí zvýšené nebezpečí požáru nebo výbuchu. Baterii nahradte pouze kompatibilní baterií zakoupenou u prodejce Dell. Tato baterie je určena pro napájení tohoto počítače Dell™. V tomto počítači nepoužívejte baterie vyjmuté z jiných počítačů.
- !** **VÝSTRAHA (POZOR):** Před vyjmutím nebo výměnou baterie vypněte počítač, odpojte napájecí adaptér z elektrické zásuvky a od počítače, odpojte modem ze zásuvky na zdi a od počítače a odpojte ostatní vnější kabely od počítače.

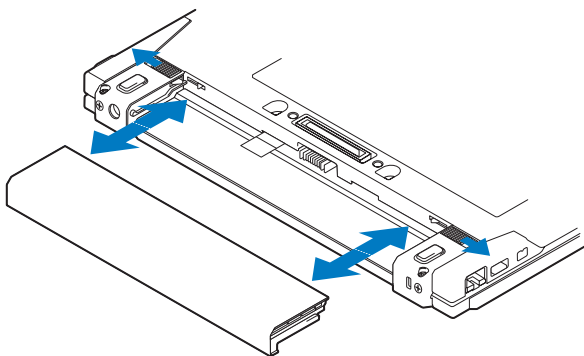

Přepínač bezdrátové komunikace a nástroj Dell™ Wi-Fi Catcher™ Network Locator



ikona přepínače bezdrátové komunikace



ikona Dell Wi-Fi Catcher Network Locator

Přepínačem bezdrátové komunikace povolíte nebo zakážete zařízením pro bezdrátovou komunikaci nebo nástroji Wi-Fi Catcher Network Locator vyhledávat sítě. Další informace o připojení k Internetu najdete v části „Připojení k Internetu“ na straně 14.

Instalace počítače

Rychlá instalace

- ⚠ VÝSTRAHA (POZOR):** Před manipulací uvnitř počítače si přečtěte bezpečnostní informace dodané s počítačem. Další informace o doporučených bezpečnostních opatřeních najdete na adrese www.dell.com/regulatory_compliance.
- ⚠ VÝSTRAHA (POZOR):** Adaptér napájení lze připojit k elektrickým zásuvkám kdekoli ve světě. V různých zemích se však typy zástrček a kabelů mohou lišit. Použitím neodpovídajícího kabelu nebo jeho nesprávným připojením do zásuvky můžete způsobit požár nebo poškození zařízení.
- ➡ UPOZORNĚNÍ:** Při odpojování adaptéru napájení od počítače uchopte konektor, nikoliv kabel, a zatáhněte pevně, avšak nikoliv silně, aby nedošlo k poškození kabelu. Při balení kabelu napájecího adaptéru se ujistěte, že je zachován úhel konektoru na adaptéru, aby nedošlo k poškození kabelu.
- 📎 POZNÁMKA:** Některá zařízení nemusí být zahrnuta, pokud si je neobjednáte.
- 📎 POZNÁMKA:** Používejte pouze napájecí adaptéry dodané společností Dell (typu PA-12 nebo PA-20). Při použití jiného adaptéru může dojít ke snížení výkonu systému nebo jeho poškození.
- 1** Připojte napájecí adaptér ke konektoru napájení počítače a do elektrické zásuvky.

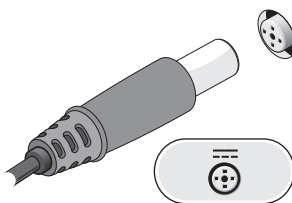

2 Připojte síťový kabel.

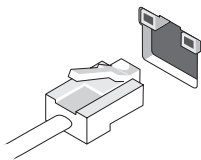

3 Připojte zařízení USB, například myš nebo klávesnici.

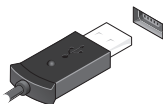

4 Připojte zařízení IEEE 1394, například přehrávač disků DVD.

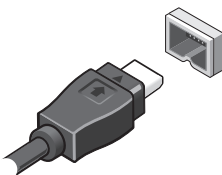

- 5 Otevřete displej počítače a stisknutím tlačítka napájení počítač zapněte.

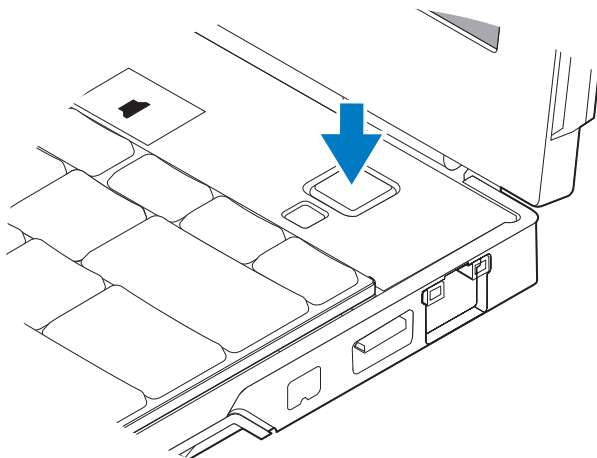

POZNÁMKA: Před instalací karet nebo připojením počítače k dokovacím zařízením nebo jinému externímu zařízení, například k tiskárně, doporučujeme počítač alespoň jednou zapnout a vypnout.

- 6 Připojte se k Internetu. Více informací najdete v části „Připojení k Internetu“ na straně 14.

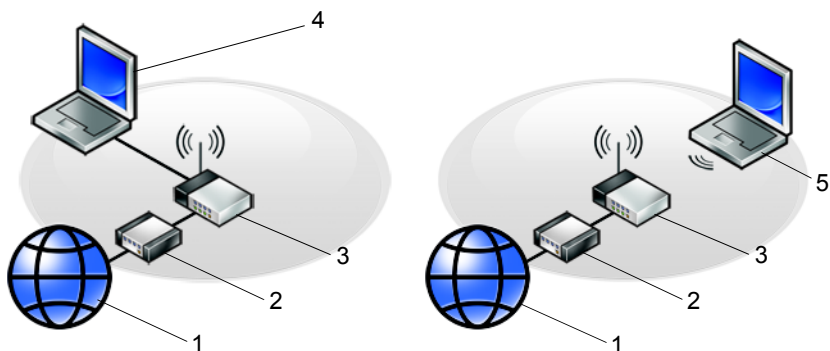

- | | | | |
|---|--|---|--|
| 1 | Internetové služby | 2 | Kabelový nebo DSL modem |
| 3 | Bezdrátový směrovač | 4 | Přenosný počítač s <i>kabelovým</i> připojením |
| 5 | Přenosný počítač s <i>bezdrátovým</i> připojením | | |

Připojení k Internetu

 **POZNÁMKA:** Poskytovatelé služeb Internetu a jejich nabídky se liší podle jednotlivých zemí.

Chcete-li se připojit k Internetu, potřebujete síťové připojení nebo externí modem a poskytovatele služeb Internetu (ISP). *Pokud používáte modem DSL nebo kabelový či satelitní modem*, kontaktujte svého poskytovatele služeb Internetu nebo operátora mobilních telefonních služeb a vyžádejte si pokyny k instalaci. *Pokud používáte externí modem USB*, přečtěte si před nastavením telefonického připojení pokyny, které byly dodány s modemem.

Nastavení připojení k Internetu

Nastavení připojení k Internetu pomocí zástupce na pracovní ploše připraveného poskytovatelem služeb Internetu:



- 1 Uložte a zavřete všechny otevřené soubory a ukončete všechny spuštěné aplikace.
- 2 Poklepejte na ikonu poskytovatele služeb Internetu na pracovní ploše systému Microsoft® Windows®.
- 3 Dokončete nastavení podle pokynů na obrazovce.

Pokud na pracovní ploše nemáte ikonu poskytovatele služeb Internetu nebo chcete nastavit připojení k Internetu pomocí jiného poskytovatele, postupujte podle kroků v příslušné části níže.

 **POZNÁMKA:** Pokud se nemůžete připojit k Internetu, vyhledejte informace v příručce *Průvodce technologiemi Dell*. Pokud jste se v minulosti k Internetu již úspěšně připojili, mohlo dojít například k výpadku služby. Kontaktujte poskytovatele služeb Internetu a informujte se o stavu služby, nebo se pokuste o připojení později.

 **POZNÁMKA:** Připravte si informace od svého poskytovatele služeb Internetu. Pokud nemáte poskytovatele služeb Internetu, můžete jej získat pomocí **Průvodce připojením k Internetu**.

Operační systém Microsoft® Windows Vista®

- 1 Uložte a zavřete všechny otevřené soubory a ukončete všechny spuštěné aplikace.
 - 2 Klepněte na tlačítko Start systému Windows Vista™  → **Ovládací panely**.
 - 3 V části **Sít' a Internet** klepněte na položku **Připojit k Internetu**.
 - 4 V okně **Připojit k Internetu** klepněte na možnost **Bezdrátové připojení, Širokopásmové připojení (PPPoE)** nebo **Telefonické připojení** (podle toho, jak se chcete připojovat):
 - Možnost **Širokopásmové připojení** zvolte v případě, že používáte bezdrátový směrovač, modem DSL, satelitní modem, kabelový modem nebo bezdrátovou technologii Bluetooth®.
 - Možnost **Telefonické připojení** vyberte, chcete-li se připojit pomocí telefonického modemu nebo připojení ISDN.
-  **POZNÁMKA:** Nevíte-li, který typ připojení vybrat, klepněte na položku **Chci pomoc při výběru** nebo kontaktujte svého poskytovatele služeb Internetu.
- 5 Postupujte podle pokynů na obrazovce a dokončete nastavení pomocí informací od poskytovatele služeb Internetu.

Microsoft Windows® XP

- 1 Uložte a zavřete všechny otevřené soubory a ukončete všechny spuštěné aplikace.
- 2 Klepněte na tlačítko **Start** → **Internet Explorer** → **Připojit k Internetu**.
- 3 V následujícím okně klepněte na příslušnou možnost:
 - Pokud nemáte svého poskytovatele služeb Internetu, klepněte na položku **Vybrat ze seznamu poskytovatelů služeb Internetu**.
 - Pokud jste již dříve získali informace od svého poskytovatele služeb Internetu, ale neobdrželi jste instalační disk CD, klepněte na položku **Nastavit připojení ručně**.
 - Pokud máte instalační disk CD, klepněte na tlačítko **Použít disk CD-ROM od poskytovatele služeb Internetu**.

- 4 Klepněte na tlačítko **Další**.

Pokud jste v krok 3 zvolili možnost **Nastavit připojení ručně**, přejděte na krok 5. V opačném případě dokončete nastavení pomocí pokynů na obrazovce.



POZNÁMKA: Pokud nevíte, jaký typ připojení máte vybrat, kontaktujte svého poskytovatele služeb Internetu.

- 5 Klepněte na příslušnou možnost v části **Jak se chcete připojit k Internetu?** a klepněte na tlačítko **Další**.
- 6 Použijte informace od poskytovatele služeb Internetu a dokončete nastavení.

Přenos informací do nového počítače

Operační systém Microsoft® Windows Vista®

- 1 Klepněte na tlačítko Start systému Windows Vista , potom klepněte na možnost **Přenést soubory a nastavení** → **Spustit program Migrace profilu uživatele**.
- 2 V dialogovém okně **Řízení uživatelských účtů** klepněte na tlačítko **Pokračovat**.
- 3 Klepněte na tlačítko **Zahájit nový přenos** nebo **Pokračovat v probíhajícím přenosu**.
- 4 Postupujte podle pokynů na obrazovce v průvodci Migrace profilu uživatele.

Operační systém Microsoft Windows® XP

Systém Windows XP nabízí pro přesunutí dat ze zdrojového počítače do nového počítače Průvodce přenesením souborů a nastavení.

Data můžete do nového počítače přenést prostřednictvím síťového nebo sériového připojení nebo je můžete pro přenos do nového počítače uložit na vyměnitelném médiu, například zapisovatelném disku CD.



POZNÁMKA: Informace ze starého počítače do nového můžete přenést přímo připojením sériového kabelu do vstupně-výstupního portu obou počítačů.

Pokyny k nastavení přímého připojení kabelem mezi dvěma počítači naleznete v článku 305621 znalostní báze Microsoft Knowledge Base s názvem *Nastavení přímého připojení kabelem mezi dvěma počítači v systému Windows XP*. Tyto informace nemusí být v některých zemích k dispozici.

Pro přenos informací do nového počítače je nutné spustit Průvodce přenesením souborů a nastavení.

Spuštění Průvodce přenesením souborů a nastavení pomocí média operačního systému



POZNÁMKA: Tento postup vyžaduje médium *Operační systém*. Toto médium je dodáváno volitelně a nemusí být k některým počítačům dodáno.

Příprava nového počítače na přenos souborů:

- 1 Spustíte Průvodce přenesením souborů a nastavení: klepněte na tlačítko **Start**→ **Všechny programy**→ **Příslušenství**→ **Systémové nástroje**→ **Průvodce přenesením souborů a nastavení**.
- 2 Na uvítací obrazovce **Průvodce přenesením souborů a nastavení** klepněte na tlačítko **Další**.
- 3 Na obrazovce **O který počítač jde?** klepněte na možnost **Nový počítač**→ **Další**.
- 4 Na obrazovce **Máte disk CD-ROM systému Windows XP?** klepněte na možnost **Použiji průvodce z disku CD systému Windows XP**→ **Další**.
- 5 Po zobrazení obrazovky **Nyní přejděte ke starému počítači** se vraťte ke starému (zdrojovému) počítači. V tuto chvíli *neklepejte* na tlačítko **Další**.

Zkopírování dat ze starého počítače:

- 1 Ve starém počítači vložte disk CD *Operační systém Windows XP*.
- 2 Na obrazovce **Vítá vás systém Microsoft Windows XP** klepněte na možnost **Další úkoly**.
- 3 V části **Co chcete udělat?** klepněte na možnost **Přenést soubory a nastavení**→ **Další**.
- 4 Na obrazovce **O který počítač jde?** klepněte na možnost **Starý počítač**→ **Další**.
- 5 Na obrazovce **Vybrat způsob přenesení** klepněte na upřednostňovanou metodu přenosu.
- 6 Na obrazovce **Co chcete přenést?** vyberte položky, které chcete přenést, a klepněte na tlačítko **Další**.

Po zkopírování informací se zobrazí obrazovka **Dokončení fáze shromáždování**.

- 7 Klepněte na tlačítko **Dokončit**.

Přenos dat do nového počítače:

- 1 Na obrazovce **Nyní přejděte ke starému počítači** v novém počítači klepněte na tlačítko **Další**.
- 2 Na obrazovce **Kde jsou soubory a nastavení?** vyberte způsob přenosu nastavení a souborů a klepněte na tlačítko **Další**.
Průvodce použije shromážděné soubory a nastavení v novém počítači.
- 3 Na obrazovce **Dokončeno** klepněte na tlačítko **Dokončeno** a restartujte nový počítač.

Spuštění Průvodce přenesením souborů a nastavení bez média operačního systému

Chcete-li spustit Průvodce přenesením souborů a nastavení bez média *Operační systém*, je třeba vytvořit disk s průvodcem, který umožní vytvoření záložní bitové kopie na vyměnitelném médiu.

Chcete-li vytvořit disk s průvodcem, použijte nový počítač se systémem Windows XP a proveďte následující kroky:

- 1 Spustíte Průvodce přenesením souborů a nastavení: klepněte na tlačítko **Start**→ **Všechny programy**→ **Příslušenství**→ **Systémové nástroje**→ **Průvodce přenesením souborů a nastavení**.
- 2 Na uvítací obrazovce **Průvodce přenesením souborů a nastavení** klepněte na tlačítko **Další**.
- 3 Na obrazovce **O který počítač jde?** klepněte na možnost **Nový počítač**→ **Další**.
- 4 Na obrazovce **Máte disk CD-ROM systému Windows XP?** klepněte na možnost **Vytvořit disketu s průvodcem v této jednotce**→ **Další**.
- 5 Vložte vyměnitelné médium, například zapisovatelný disk CD, a klepněte na tlačítko **OK**.
- 6 Jakmile je vytvoření disku dokončeno a zobrazí se hlášení *Nyní přejděte ke starému počítači*, *neklepejte* na tlačítko **Další**.
- 7 Přejděte ke starému počítači.

Zkopírování dat ze starého počítače:

- 1 Ve starém počítači vložte disk s průvodcem a klepněte na tlačítko **Start**→ **Spustit**.
- 2 V poli **Otevřít** v okně **Spustit** přejděte v cestě k souboru **fastwiz** (na příslušném vyměnitelném médiu) a klepněte na tlačítko **OK**.
- 3 Na uvítací obrazovce **Průvodce přenesením souborů a nastavení** klepněte na tlačítko **Další**.
- 4 Na obrazovce **O který počítač jde?** klepněte na možnost **Starý počítač**→ **Další**.
- 5 Na obrazovce **Vybrat způsob přenesení** klepněte na upřednostňovanou metodu přenosu.
- 6 Na obrazovce **Co chcete přenést?** vyberte položky, které chcete přenést, a klepněte na tlačítko **Další**.
Po zkopírování informací se zobrazí obrazovka **Dokončení fáze shromažďování**.
- 7 Klepněte na tlačítko **Dokončit**.

Přenos dat do nového počítače:

- 1 Na obrazovce **Nyní přejděte ke starému počítači** v novém počítači klepněte na tlačítko **Další**.
- 2 Na obrazovce **Kde jsou soubory a nastavení?** vyberte způsob přenosu nastavení a souborů a klepněte na tlačítko **Další**. Postupujte podle pokynů na obrazovce.

Průvodce načte shromážděné soubory a nastavení a použije je v novém počítači.

Jakmile jsou všechna nastavení a soubory použity, zobrazí se obrazovka **Dokončeno**.

- 3 Klepněte na tlačítko **Dokončeno** a restartujte nový počítač.



POZNÁMKA: Další informace o tomto postupu naleznete na webu support.dell.com v dokumentu č. 154781 *What Are The Different Methods To Transfer Files From My Old Computer To My New Dell™ Computer Using the Microsoft® Windows® XP Operating System? (Jaké různé metody existují pro přenos souborů z mého starého počítače do nového počítače Dell™ pomocí operačního systému Microsoft® Windows® XP?)*.



POZNÁMKA: Přístup k dokumentu znalostní báze Dell™ Knowledge Base nemusí být ve všech zemích k dispozici.

Specifikace

 **POZNÁMKA:** Nabízené možnosti se mohou lišit podle oblasti. Chcete-li získat více informací o konfiguraci počítače, klepněte na nabídku **Start** → **Nápověda a podpora** a poté vyberte možnost zobrazení informací o počítači.

Procesor

Typ procesoru	Procesor Intel® Core™ 2 Duo ULV
Mezipaměť L1	32 kB na instrukci, 32 kB datové mezipaměti pro každé jádro
Mezipaměť L2	3 MB
Frekvence externí sběrnice	800 MHz

Informace o systému

Čipová sada	Čipová sada Intel SFF
Šířka datové sběrnice	64 bitů
Šířka sběrnice DRAM	Dvoukanálové (2) 64bitové sběrnice
Šířka sběrnice adresování procesoru	36 bitů
Flash EPROM	4 MB
Grafická sběrnice	Vnitřní
Sběrnice PCI	32 bitů

ExpressCard

Konektor karty ExpressCard	Slot ExpressCard (rozhraní USB a PCI Express)
Podporované karty	34mm karty ExpressCard

Čtečka paměťových karet Secure Digital (SD)

Podporované karty	SD, SDIO, SD HC, Mini SD MMC, MMC+, Mini MMC
-------------------	--

Paměť

Konektor paměťového modulu	Jeden uživatelsky přístupný soket SODIMM
Kapacity paměťových modulů	1 GB, 2 GB, 4 GB POZNÁMKA: Paměťové moduly s kapacitou 4 GB nemusí být k dispozici.
Typ paměti	DDR3 SODIMM
Minimální velikost paměti	1 GB (paměť na základní desce)
Maximální velikost paměti	5 GB (vyžaduje 64 bitový operační systém Windows Vista®)

Čipová karta

Možnosti čtení a zápisu	Možnost čtení a zápisu u všech mikroprocesorových karet vyhovujících standardu ISO 7816 1/2/3/4 (T=0, T=1)
Podporované karty	3 V a 5 V
Podporované programovací technologie	Karty Java
Rychlost rozhraní	9 600 až 115 200 b/s
Úroveň EMV	Certifikováno pro úroveň 1
Certifikace WHQL	PC/SC
Kompatibilita	Kompatibilní v prostředí PKI
Cykly vložení a vysunutí	Certifikováno až pro 100 000 cyklů

Porty a konektory

Zvuk	Konektor pro mikrofon/stereofonní vstup zvuku, konektor pro stereofonní sluchátka/reproduktory
Karta Mini-Card	Jeden vyhrazený slot karty Mini-Card poloviční délky pro síť WLAN Jeden vyhrazený slot karty Mini-Card plné délky pro síť WWAN/GPS
Síťový adaptér	Port RJ-45
USB, eSATA	Dva 4kolíkové konektory USB 2.0 POZNÁMKA: Jeden konektor USB lze použít jako konektor eSATA. Druhý konektor USB s funkcí PowerShare lze použít k nabíjení zařízení USB v době, kdy je počítač zapnutý i vypnutý.
Video	Konektor VGA s 15 otvory
IEEE 1394	4 kolíkový mini
E-Dock	Standardní konektor E-Dock pro zařízení jako pokročilé replikátory portů a rozšiřující stanice E-Dock POZNÁMKA: Ke konektoru E-Dock může být připojena volitelná externí multimediální jednotka. Další informace najdete v dokumentaci dodané s externí multimediální jednotkou.
E-Port	Standardní konektor E-Port

Komunikace

Síťový adaptér	10/100/1000 Ethernet LAN na systémové desce
Bezdrátové připojení	Interní podpora bezdrátových přenosů WLAN, WWAN a Bluetooth® (po zakoupení volitelných karet)

Video

Typ videa:	Integrované na systémové desce, hardwarově akcelerované
Datová sběrnice	Integrované video
Řadič videa	Intel Extreme Graphics
Paměť videa	Až do 256 MB (sdílená)

Zvuk

Typ zvuku	Dvoukanálový zvuk s vysokým rozlišením (Azalia)
Řadič zvuku	IDT 92HD71B
Převod stereofonního signálu	24 bitový (analogový na digitální, digitální na analogový)
Rozhraní:	
Vnitřní	Kodek zvuku s vysokým rozlišením (Azalia)
Externí	Konektor pro mikrofon/stereofonní vstup zvuku, konektor pro stereofonní sluchátka/reproduktory
Reproduktor	Jeden 4 ohmový reproduktor
Zesilovač interního reproduktoru	2 W kanál na 4 ohmy
Ovládání hlasitosti	Tlačítka ovládání hlasitosti, programové nabídky

Displej

Typ (TFT s aktivní maticí)	WXGA
Aktivní X/Y	261,12 x 163,2
Rozměry:	
Výška	261,12 mm (10,28 palce)
Šířka	163,2 mm (6,43 palce)
Úhlopříčka	307,34 mm (12,1 palce)
Maximální rozlišení	1280 x 800 při 262 tisících barev
Obnovovací frekvence	60 Hz (40 Hz v režimu pro celodenní životnost baterie (ADBL))
Operační úhel	0 ° (zavřený) až 160 °
Zobrazovací úhly:	
Horizontální	40/40 °
Vertikální	15/30 °
Rozteč pixelů:	
WXGA	0,204
Typická spotřeba energie (panel s podsvícením):	
WXGA	3,0 W (maximum)

Klávesnice

Počet kláves	87 (USA a Kanada); 88 (Evropa); 91 (Japonsko)
Rozvržení	QWERTY/AZERTY/Kanji

Dotyková podložka

Rozlišení polohy X/Y (režim grafického tabletu)	240 cpi
Velikost:	
Šířka	73,0 mm aktivní oblast senzoru
Výška	42,9 mm obdélník

Baterie

Typ	4 článková: 28 Wh/14,8 V 6 článková: 58 Wh/11,1 V Plochá: 48 Wh/11,1 V
Rozměry:	
4článková	
Hloubka	210 mm
Výška	18 mm
Šířka	46,5 mm
6 článková	
Hloubka	210 mm
Výška	23,2 mm
Šířka	68,5 mm
Plochá	
Hloubka	9,5 mm
Výška	186 mm
Šířka	279 mm
Hmotnost	0,2 kg (4 článková) 0,37–0,38 kg (6 článková) 0,59–0,61 kg (plochá)
Napětí	11,1 V stejnosměrné (6 článková, plochá) 14,8 V stejnosměrné (4 článková)

Baterie (pokračování)

Doba dobíjení (přibližně):

Vypnutý počítač

Přibližně 1 hodina do 80% kapacity
(4 článková baterie)

Přibližně 2 hodiny do 100% kapacity
(4 článková baterie)

Doba provozu

Doba provozu baterie závisí na provozních podmínkách a při podmínkách mimořádně náročných na napájení může být výrazně zkrácena.

Životnost (přibližně)

300 cyklů nabití/vybití

Teplotní rozsah:

Provozní

0 až 35 °C

Skladovací

-40 až 60 °C

Knoflíková baterie

CR-2032

Adaptér napájení

Vstupní napětí

90–264 V stř.

Vstupní proud (maximální)

1,1 A

Vstupní frekvence

47–63 Hz

Výstupní proud

3,3 A (maximum v impulzu o délce 10 ms);
2,3 A (průběžně)

Výstupní proud

45 W nebo více

Jmenovité výstupní napětí

19,5 +/- 1,0 V stejnosměrné

Rozměry:

Výška

16 mm

Šířka

63 mm

Hloubka

88 mm

Teplotní rozsah:

Provozní

0 až 35 °C

Skladovací

-40 až 65 °C

Čtečka otisků prstů (volitelná)

Typ	Páskový snímač UPEK TCS3 TouchStrip™ s aktivní kapacitní technologií snímání pixelů CMOS
-----	--

Rozměry

Výška	19,95–26,82 mm
Šířka	290,6–296,6 mm
Hloubka	204–226 mm
Hmotnost (základní konfigurace)	1 kg

Pracovní prostředí

Teplotní rozsah:

Provozní	0 až 35 °C
Skladovací	–40 až 65 °C

Relativní vlhkost (maximální):

Provozní	10 až 90 % (bez kondenzace)
Skladovací	5 až 95 % (bez kondenzace)

Maximální vibrace (při použití náhodného spektra vibrací, které simuluje prostředí uživatele):

Provozní	0,66 GRMS
Skladovací	1,3 GRMS

Maximální ráz (měřeno, když je pevný disk v poloze se zaparkovanou hlavou a při 2 ms polosinusovém impulzu):

Provozní	143 G
Skladovací	163 G

Nadmořská výška (maximální):

Provozní	–15,2 až 3 048 m
Skladovací	–15,2 až 10 668 m

Tipy k odstraňování problémů

 **VÝSTRAHA (POZOR):** Počítač před otevřením krytu vždy odpojte od elektrické zásuvky.

 **POZNÁMKA:** Podrobné informace o odstraňování problémů včetně rad, jak reagovat na systémové zprávy, najdete v *Servisní příručce* na webu support.dell.com.

Použití Poradce při potížích s hardwarem

- 1 Klepněte na tlačítko Start™  systému Windows Vista a na příkaz **Nápověda a podpora**.
- 2 Do pole hledání zadejte výraz `poradce při potížích s hardwarem` a stiskněte klávesu <Enter>.
- 3 Ve výsledcích hledání vyberte možnost, která nejlépe popisuje váš problém, a postupujte podle zbývajících kroků pro řešení potíží.

Tipy

- Pokud zařízení nepracuje, zkontrolujte, zda je řádně připojeno.
- Pokud jste před tím, než se objevily potíže, přidali nebo odebrali součást počítače, prostudujte si postupy pro instalaci a ujistěte se, že součást byla nainstalována správně.
- Pokud se na obrazovce zobrazí chybové hlášení, запиšte si jeho přesné znění. Toto hlášení může pomoci pracovníkům technické podpory diagnostikovat problém a odstranit jej.
- Pokud program zobrazí chybové hlášení, informujte se v dokumentaci k programu.

Potíže s napájením

 **VÝSTRAHA (POZOR):** Před manipulací uvnitř počítače si přečtěte bezpečnostní informace dodané s počítačem. Další informace o doporučených bezpečnostních opatřeních najdete na adrese www.dell.com/regulatory_compliance.

POKUD INDIKÁTOR NAPÁJENÍ NESVÍTÍ — Počítač se vypnul nebo není napájen.

- Řádně připojte napájecí kabel do konektoru na zadní straně počítače i do síťové zásuvky ve zdi.
- Vyřaďte z okruhu ochranná (jistící) zařízení, prodlužovací kabely nebo jiná ochranná napájecí zařízení a ověřte, zda bez nich počítač řádně pracuje.
- Zkontrolujte, zda jsou používané napájecí rozdvojky připojeny do elektrické zásuvky a zda je rozdvojka zapnuta.
- Zkontrolujte, zda řádně pracuje elektrická zásuvka tak, že do ní připojíte jiné zařízení, například lampu.
- Zkontrolujte, zda jsou hlavní napájecí kabel a kabel čelního panelu řádně připojeny k základní desce.

POKUD INDIKÁTOR NAPÁJENÍ SVÍTÍ MODŘE A POČÍTAČ NEREAGUJE —

- Zkontrolujte, zda je připojen monitor a zda je zapnutý.
- Je-li monitor připojen a zapnutý, nahlédněte do *Servisní příručky* na webu support.dell.com.

POKUD INDIKÁTOR NAPÁJENÍ BLIKÁ MODŘE — Počítač je v úsporném režimu. Stiskněte klávesu na klávesnici, pohněte myši nebo stiskněte tlačítko napájení a pokračujte v normální práci s počítačem.

ODSTRAŇTE ZDROJE PŘÍPADNÉHO RUŠENÍ — Některé příklady zdrojů rušení:

- Napájecí prodlužovací kabely, prodlužovací kabely klávesnice a prodlužovací kabely myši
- Příliš mnoho zařízení připojených k jedné napájecí rozdvojce
- Několik napájecích rozdvojek připojených do stejné elektrické zásuvky

ZKONTROLUJTE INDIKÁTOR STAVU BATERIE — Chcete-li zkontrolovat nabití baterie, stiskněte a uvolněte stavové tlačítko na měřidle nabití na baterii, aby se zobrazily indikátory úrovně nabití. Každý indikátor představuje přibližně 20 procent celkové kapacity baterie. Například pokud baterii zbývá 80 procent energie, svítí čtyři indikátory. Pokud nesvítí žádný indikátor, baterie je vybitá.

Potíže s pamětí

 **VÝSTRAHA (POZOR):** Před manipulací uvnitř počítače si přečtěte bezpečnostní informace dodané s počítačem. Další informace o doporučených bezpečnostních opatřeních najdete na adrese www.dell.com/regulatory_compliance.

POKUD SE ZOBRAZÍ HLÁŠENÍ O NEDOSTATKU PAMĚTI —

- Uložte a uzavřete všechny otevřené soubory a ukončete všechny nepoužívané spuštěné programy a ověřte, zda se tím problém odstraní.
- V dokumentaci k softwaru se informujte o minimálních požadavcích na paměť. V případě potřeby nainstalujte dodatečnou paměť.
- Vyjměte a znovu usadte všechny přístupné paměťové moduly, aby mohl počítač správně komunikovat s pamětí.
- Spusťte diagnostický program Dell Diagnostics (více informací v části „Diagnostický nástroj Dell Diagnostics“ na straně 33).

POKUD SE SETKÁTE S DALŠÍMI POTÍŽEMI S PAMĚTÍ —

- Vyjměte a znovu usadte všechny přístupné paměťové moduly, aby mohl počítač správně komunikovat s pamětí.
- Postupujte podle pokynů k instalaci paměti.
- Ověřte, zda jsou použité paměťové moduly počítačem podporovány. Další informace o typu paměťových modulů podporovaných počítačem naleznete v části „Specifikace“ na straně 21.
- Spusťte diagnostický program Dell Diagnostics (více informací v části „Diagnostický nástroj Dell Diagnostics“ na straně 33).

Zablokování a problémy se softwarem

 **POZNÁMKA:** Postupy uvedené v tomto dokumentu byly napsány pro výchozí zobrazení systému Windows, takže se vás nemusí týkat v případě, že máte počítač Dell nastaven do klasického zobrazení Windows.

Počítač nelze spustit

ZKONTROLUJTE, ZDA JE NAPÁJECÍ KABEL ŘÁDNĚ PŘIPOJEN K POČÍTAČI A K ELEKTRICKÉ ZÁSUVCE.

Program přestal reagovat

UKONČETE PROGRAM —

- 1 Současným stisknutím kombinace kláves <Ctrl><Shift><Esc> spustíte Správce úloh a klepněte na kartu **Aplikace**.
- 2 Klepnutím vyberte program, který přestal reagovat, a klepněte na tlačítko **Ukončit úlohu**.

Opakované zhroucení programu



POZNÁMKA: Většina softwarových produktů se dodává s pokyny pro instalaci v dokumentaci nebo na disketě, disku CD či DVD.

ZKONTROLUJTE DOKUMENTACI K SOFTWARE — V případě potřeby software odinstalujte a znovu nainstalujte.

Program je určen pro starší verzi operačního systému Microsoft® Windows®

SPUSŤTE PRŮVODCE OVĚŘENÍM KOMPATIBILITY PROGRAMU —

- 1 Klepněte na položky **Start**  → **Ovládací panely** → **Programy** → **Použití staršího programu s touto verzí systému Windows**.
- 2 Na úvodní obrazovce klepněte na tlačítko **Další**.
- 3 Postupujte podle pokynů na obrazovce.

Zobrazí se modrá obrazovka

VYPNĚTE POČÍTAČ — Pokud není možné získat odezvu stisknutím klávesy na klávesnici nebo pohybem myši, stiskněte a podržte tlačítko napájení alespoň 6 sekund (než se počítač vypne) a pak restartujte počítač.

Jiné problémy se softwarem

POKYNY PRO ODSTRANĚNÍ PROBLÉMŮ VYHLEDEJTE V DOKUMENTACI K SOFTWARE NEBO SE OBRAŤTE NA VÝROBCE SOFTWARE —

- Přesvědčte se, zda je program kompatibilní s operačním systémem nainstalovaným v počítači.
- Přesvědčte se, zda počítač splňuje minimální požadavky na hardware, který je nezbytný pro spuštění softwaru. Další informace najdete v dokumentaci k softwaru.

- Přesvědčte se, zda je program řádně nainstalován a nakonfigurován.
- Ověřte, zda nedochází ke konfliktu ovladačů zařízení s programem.
- V případě potřeby software odinstalujte a znovu nainstalujte.

Technická aktualizací služba společnosti Dell

Technická aktualizací služba společnosti Dell poskytuje aktivní upozorňování e-mailem na aktualizace softwaru a hardwaru pro váš počítač. Chcete-li se k odběru oznámení přihlásit, přejděte na web support.dell.com/technicalupdate.

Nástroj Dell Support Utility

Nástroj Dell Support Utility poskytuje informace o podpoře, softwarové aktualizace a prověřování stavu počítače a systémového prostředí. Nástroj Dell Support Utility lze spustit prostřednictvím ikony  na hlavním panelu nebo z nabídky **Start**.

Pokud se na hlavním panelu nezobrazuje ikona nástroje Dell Support Utility:

- 1 Klepněte na tlačítko **Start** → **Všechny programy** → **Dell Support (Podpora Dell)** → **Dell Support Settings (Nastavení podpory Dell)**.
- 2 Ujistěte se, že je zaškrtnuta možnost **Show icon on the taskbar** (Zobrazit ikonu na hlavním panelu).

 **POZNÁMKA:** Pokud v nabídce **Start** nástroj Dell Support Utility nenajdete, navštivte stránku support.dell.com a software si stáhněte.

Chcete-li získat další informace o nástroji Dell Support Utility, klepněte na symbol otazníku (?) v horní části obrazovky **Dell™ Support**.

Diagnostický nástroj Dell Diagnostics

 **VÝSTRAHA (POZOR):** Před manipulací uvnitř počítače si přečtěte bezpečnostní informace dodané s počítačem. Další informace o doporučených bezpečnostních opatřeních najdete na adrese www.dell.com/regulatory_compliance.

Spuštění nástroje Dell Diagnostics z pevného disku

- 1 Ujistěte se, zda je počítač připojen k fungující elektrické zásuvce.
- 2 Zapněte (nebo restartujte) počítač.

- 3 Ihned po zobrazení loga DELL™ stiskněte klávesu <F12>. Ve spouštěcí nabídce vyberte možnost **Diagnostics** (Diagnostika) a stiskněte klávesu <Enter>.

 **POZNÁMKA:** Pokud tento postup nestihnete provést a zobrazí se logo operačního systému, počkejte, než se zobrazí pracovní plocha systému Microsoft® Windows®. Potom počítač vypněte a zkuste postup zopakovat.

 **POZNÁMKA:** Jestliže se zobrazí zpráva, že nelze nalézt žádný oddíl s diagnostickými nástroji, spusťte nástroj Dell Diagnostics z média *Drivers and Utilities*.

- 4 Stisknutím libovolné klávesy spusťte diagnostický nástroj Dell Diagnostics z oddílu s diagnostickými nástroji na pevném disku a pak postupujte podle pokynů na obrazovce.

Spuštění nástroje Dell Diagnostics z média Dell *Drivers and Utilities*

 **POZNÁMKA:** Médium Dell *Drivers and Utilities* je volitelné a s tímto počítačem nemuselo být dodáno.

- 1 Připojte externí jednotku CD/DVD nebo multimedialní jednotku (pokud žádná jednotka zatím není připojena).
- 2 Vložte médium *Drivers and Utilities*.
- 3 Vypněte a restartujte počítač.

Ihned po zobrazení loga DELL stiskněte klávesu <F12>.

 **POZNÁMKA:** Pokud tento postup nestihnete provést a zobrazí se logo operačního systému, počkejte, než se zobrazí pracovní plocha systému Microsoft® Windows®. Potom počítač vypněte a zkuste postup zopakovat.

 **POZNÁMKA:** Následujícími kroky se změní posloupnost spouštěcích zařízení pouze pro jedno spuštění. Při příštím spuštění počítače bude použita posloupnost spouštěcích zařízení nastavená v programu pro nastavení systému.



- 4 Po zobrazení seznamu spouštěcích zařízení vyberte položku **CD/DVD/CD-RW** a stiskněte klávesu <Enter>.
- 5 V zobrazené nabídce vyberte příkaz **Boot from CD-ROM** (Spustit z disku CD-ROM) a stiskněte klávesu <Enter>.

- 6 Zadááním hodnoty 1 otevřete nabídku disku CD. Potom pokračujte stisknutím klávesy <Enter>.
- 7 Z číselného seznamu zvolte položku **Run the 32 Bit Dell Diagnostics** (Spustit 32bitový diagnostický program Dell Diagnostics). Je-li v seznamu uvedeno několik verzí, zvolte verzi odpovídající vašemu počítači.
- 8 Po zobrazení **hlavní nabídky** diagnostického nástroje Dell Diagnostics zvolte test, který chcete spustit, a postupujte podle pokynů na obrazovce.

Přinstalování softwaru

Ovladače



Identifikace ovladačů

- 1 Zobrazte seznam zařízení v počítači.
 - a Klepněte na tlačítko Start systému Windows Vista™  a pak pravým tlačítkem klepněte na položku **Počítač**.
 - b Klepněte na položku **Vlastnosti**→ **Správce zařízení**.
 **POZNÁMKA:** Může se zobrazit okno **Řízení uživatelských účtů**. Pokud jste k počítači přihlášení jako správce, klepněte na tlačítko **Pokračovat**; jinak se obraťte na správce, aby provedl požadovanou akci.
- 2 Projděte seznam a zjistěte, zda je u ikony některého zařízení zobrazen vykřičník (žlutý kroužek se znakem [!]).
Pokud se vedle názvu zařízení zobrazuje vykřičník, může být nutné přinstalovat ovladač nebo nainstalovat nový (viz část „Přinstalace ovladačů a nástrojů“ na straně 37).

Přinstalace ovladačů a nástrojů

-  **UPOZORNĚNÍ:** Ovladače schválené pro tento počítač naleznete na webových stránkách podpory společnosti Dell na adrese support.dell.com a na médiu *Drivers and Utilities*. Pokud nainstalujete ovladače z jiného zdroje, nemusí počítač pracovat správně.

Návrat k předchozí verzi ovladače zařízení

- 1 Klepněte na tlačítko Start systému Windows Vista  a pravým tlačítkem klepněte na položku **Počítač**.
- 2 Klepněte na položku **Vlastnosti**→ **Správce zařízení**.
 **POZNÁMKA:** Může se zobrazit okno **Řízení uživatelských účtů**. Pokud jste k počítači přihlášení jako správce, klepněte na tlačítko **Pokračovat**; jinak požádejte správce o spuštění Správce zařízení.

- 3 Klepněte pravým tlačítkem na zařízení s nově nainstalovaným ovladačem a klepněte na položku **Vlastnosti**.
- 4 Klepněte na kartu **Ovladače** → **Vrátit změny ovladače**.

Pokud vrácení změn ovladače problém nevyřeší, použijte nástroj Obnovení systému (viz část „Obnovení operačního systému“ na straně 39) k vrácení počítače do stavu, ve kterém byl před instalací nového ovladače.

Použití média *Drivers and Utilities*



Před použitím média *Drivers and Utilities* zkuste použít tyto možnosti:

- Funkce Vrátit změny ovladače systému Windows (viz část „Návrat k předchozí verzi ovladače zařízení“ na straně 37)
 - Nástroj Obnovení systému (viz část „Použití nástroje Obnovení systému Microsoft® Windows®“ na straně 40)
- 1 Zobrazte plochu systému Windows a vložte médium *Drivers and Utilities*. Pokud médium *Drivers and Utilities* používáte poprvé, přejděte ke kroku krok 2. Pokud ne, přejděte ke kroku krok 5.
 - 2 Po spuštění instalačního programu média *Drivers and Utilities* postupujte podle pokynů na obrazovce.
 -  **POZNÁMKA:** Ve většině případů se program *Drivers and Utilities* spustí automaticky. Pokud se tak nestane, spusťte Průzkumníka Windows, zobrazte obsah média klepnutím na danou jednotku a poklepejte na soubor **autorcd.exe**.
 - 3 Jakmile se zobrazí okno **InstallShield Wizard Complete** (Průvodce InstallShield byl dokončen), vyjměte médium *Drivers and Utilities* a klepnutím na tlačítko **Finish** (Dokončit) restartujte počítač.
 - 4 Po zobrazení plochy systému Windows znovu vložte médium *Drivers and Utilities*.
 - 5 Na obrazovce **Welcome Dell System Owner** (Vítáme uživatele systému Dell) klepněte na tlačítko **Next** (Další).

Ovladače, které počítač používá, se automaticky zobrazí v okně **My Drivers – The ResourceCD has identified these components in your system** (Moje ovladače – Byly nalezeny tyto součásti systému).
 - 6 Klepněte na ovladač, který chcete přeinstalovat, a postupujte podle pokynů na obrazovce.

Pokud určitý ovladač není v seznamu, není operačním systémem vyžadován, případně je nutné najít ovladače, které byly dodány s daným zařízením.

Ruční přeinstalace ovladačů

- 1 Klepněte na tlačítko Start systému Windows Vista  a pravým tlačítkem klepněte na položku **Počítač**.
- 2 Klepněte na položky **Vlastnosti**→ **Správce zařízení**.
 **POZNÁMKA:** Zobrazí se okno **Řízení uživatelských účtů**. Pokud jste k počítači přihlášení jako správce, klepněte na tlačítko **Pokračovat**; jinak požádejte správce o spuštění Správce zařízení.
- 3 Poklepejte na typ zařízení, pro který ovladač instalujete (například **Zvuk** nebo **Video**).
- 4 Poklepejte na název zařízení, pro které instalujete ovladač.
- 5 Klepněte na kartu **Ovladač**→ **Aktualizovat ovladač**→ **Vyhledat ovladač v počítači**.
- 6 Klepněte na tlačítko **Procházet** a přejděte do umístění, kam jste soubory ovladače zkopírovali.
- 7 Klepněte na název ovladače→ **OK**→ **Další**.
- 8 Klepněte na tlačítko **Dokončit** a restartujte počítač.

Obnovení operačního systému

Operační systém můžete obnovit následujícími způsoby:

- Nástroj Obnovení systému Microsoft Windows vrací počítač do předchozího funkčního stavu, aniž by přitom byly ovlivněny datové soubory. Nástroj Obnovení systému použijte jako první řešení pro obnovení operačního systému a zachování datových souborů.
- Program Dell Factory Image Restore vrací pevný disk počítače do funkčního stavu, ve kterém se nacházel při zakoupení počítače. Program odstraňuje z pevného disku veškerá data a všechny programy nainstalované po obdržení počítače.
- Pokud jste s počítačem obdrželi médium *Operační systém*, můžete je použít k obnovení operačního systému. Použití média *Operační systém* však také odstraní všechna data z pevného disku.

Použití nástroje Obnovení systému Microsoft® Windows®

 **POZNÁMKA:** Postupy uvedené v tomto dokumentu byly napsány pro výchozí zobrazení systému Windows, takže nemusí odpovídat vaší situaci v případě, že jste v počítači Dell™ nastavili klasické zobrazení systému Windows.

Spuštění nástroje Obnovení systému

- 1 Klepněte na tlačítko **Start** .
- 2 Do pole **Zahájit hledání** zadejte výraz **obnovení systému** a stiskněte klávesu <Enter>.

 **POZNÁMKA:** Může se zobrazit okno **Řízení uživatelských účtů**. Pokud jste k počítači přihlášení jako správce, klepněte na tlačítko **Pokračovat**, jinak se obraťte na správce, aby provedl požadovanou akci.

- 3 Klepněte na položku **Další** a postupujte podle pokynů na obrazovce.

Vrácení posledního obnovení systému

 **UPOZORNĚNÍ:** Před vrácením posledního obnovení systému uložte a zavřete všechny otevřené soubory a ukončete všechny spuštěné programy. Dokud nebude obnovení dokončeno, neměňte, nespouštějte ani neodstraňujte žádné soubory nebo programy.

- 1 Klepněte na tlačítko **Start** .
- 2 Do pole **Zahájit hledání** zadejte výraz **obnovení systému** a stiskněte klávesu <Enter>.
- 3 Vyberte položku **Vrátit zpět poslední obnovení** a poté klepněte na tlačítko **Další**.

Použití programu Dell Factory Image Restore

 **UPOZORNĚNÍ:** Program Dell Factory Image Restore použijte pouze v případě, že problém s operačním systémem nelze vyřešit pomocí nástroje Obnovení systému. Při použití programu Dell Factory Image Restore budou trvale odstraněna všechna data (například dokumenty, tabulky, e-mailové zprávy, digitální fotografie a hudební soubory) na pevném disku a odebrány všechny programy a ovladače nainstalované po zakoupení počítače. Pokud to je možné, vytvořte si před použitím programu Dell Factory Image Restore zálohu dat.

 **POZNÁMKA:** Program Dell Factory Image Restore nemusí být k dispozici v určitých zemích nebo některých počítačích.

- 1 Zapněte počítač.
- 2 Jakmile se zobrazí logo Dell, stiskněte několikrát klávesu <F8>, až se zobrazí okno **Rozšířené možnosti spuštění systému Windows Vista**.
- 3 Vyberte možnost **Opravit počítač**.
Zobrazí se okno **Možnosti obnovení systému**.
- 4 Vyberte rozvržení klávesnice a klepněte na tlačítko **Další**.
- 5 Chcete-li zpřístupnit možnosti obnovení, přihlaste se jako místní uživatel.
- 6 Chcete-li zpřístupnit příkazový řádek, zadejte do pole **Uživatelské jméno** účet **administrator** a pak klepněte na tlačítko **OK**.
- 7 Klepněte na položku **Dell Factory Image Restore**.

 **POZNÁMKA:** V závislosti na konfiguraci může být nutné vybrat položku **Dell Factory Tools** a poté položku **Dell Factory Image Restore**.

- 8 Na uvítací obrazovce programu **Dell Factory Image Restore** klepněte na tlačítko **Next** (Další).
Zobrazí se obrazovka **Confirm Data Deletion** (Potvrdit odstranění dat).

 **UPOZORNĚNÍ:** Pokud nechcete v práci s programem Factory Image Restore pokračovat, klepněte na tlačítko **Cancel** (Storno).

- 9 Zaškrtnutím políčka potvrdíte, že chcete pokračovat ve formátování pevného disku a obnovení systémového softwaru do stavu od výrobce, a poté klepněte na tlačítko **Next** (Další).

Proces obnovení se spustí a může trvat 5 či více minut. Jakmile budou operační systém a aplikace nainstalované při výrobě obnoveny do počátečního stavu, zobrazí se zpráva.

- 10 Klepněte na tlačítko **Finish** (Dokončit) a restartujte počítač.

Použití média Operační systém

Před přeinstalováním operačního systému zkuste použít tyto možnosti:

- Funkce Vrátit změny ovladače systému Windows (viz část „Návrat k předchozí verzi ovladače zařízení“ na straně 37)
- Nástroj Obnovení systému (viz část „Použití nástroje Obnovení systému Microsoft® Windows®“ na straně 40)

-  **UPOZORNĚNÍ:** Před provedením instalace zálohujte veškeré datové soubory z primárního pevného disku na jiné médium. Primární pevný disk je obvykle první disk rozpoznávaný počítačem.

K přeinstalaci systému Windows potřebujete médium Dell™ *Operační systém* a médium Dell *Drivers and Utilities*. Médium Dell *Drivers and Utilities* obsahuje ovladače, které byly nainstalovány, když jste si objednali počítač.

-  **POZNÁMKA:** Zahnutí médií Dell Drivers and Utilities a Dell Operační systém do dodávky vašeho počítače závisí na oblasti, ve které jste si počítač objednali, a na tom, zda jste si vyžádali média.

Přeinstalace systému Windows

-  **POZNÁMKA:** Proces přeinstalace může trvat 1 až 2 hodiny.

- 1 Uložte a zavřete všechny otevřené soubory a ukončete všechny spuštěné aplikace.
- 2 Vložte médium *Operační systém*.
- 3 Pokud se zobrazí zpráva Instalace systému Windows, klepněte na tlačítko **Ukončit**.

- 4 Restartujte počítač, a jakmile se zobrazí logo DELL, stiskněte okamžitě klávesu <F12>.

Pokud tento postup nestihnete provést a zobrazí se logo operačního systému, počkejte, než se zobrazí pracovní plocha systému Microsoft® Windows®. Potom počítač vypněte a zkuste postup zopakovat.

- 5 Po zobrazení seznamu spuštěných zařízení vyberte položku **Jednotka CD/DVD/CD-RW** a stiskněte klávesu <Enter>.

Tímto se změní posloupnost spouštěcích zařízení pouze pro jedno spuštění.

- 6 Stisknutím libovolného tlačítka **spustíte systém z disku CD-ROM**.

Potom podle pokynů na obrazovce instalaci dokončete.

- 7 Přeinstalujte ovladače zařízení, antivirový program a další software.

Vyhledání informací

 **POZNÁMKA:** Některé funkce nebo média jsou volitelné a nemusely být s tímto počítačem dodány. Některé funkce nebo média pravděpodobně nebudou v některých zemích k dispozici.

 **POZNÁMKA:** S počítačem byly pravděpodobně dodány dodatečné informace.

Dokument, médium nebo štítek	Obsah
<p>Servisní štítek/Kód expresní služby</p> <p>Servisní štítek a kód expresní služby jsou umístěny na počítači.</p>	<ul style="list-style-type: none"> • Servisní štítek použijte pro identifikaci počítače na webové stránce support.dell.com nebo při kontaktování podpory. • Při kontaktu s podporou zadejte kód expresní služby pro přesměrování hovoru. <p>POZNÁMKA: Servisní štítek a kód expresní služby jsou umístěny na počítači.</p>
<p>Médium Drivers and Utilities</p> <p>Médium <i>Drivers and Utilities</i> je disk CD nebo DVD, který byl pravděpodobně dodán s počítačem.</p>	<ul style="list-style-type: none"> • Diagnostický program pro počítač • Ovladače pro počítač <p>POZNÁMKA: Nejnovější ovladače a aktualizace dokumentace jsou k dispozici na webu support.dell.com.</p> <ul style="list-style-type: none"> • Notebook System Software (NSS)
<p>Médium Operační systém</p> <p>Médium <i>Operační systém</i> je disk CD nebo DVD, který byl pravděpodobně dodán s počítačem.</p>	<p>Přeinstalace operačního systému</p>

Dokument, médium nebo štítek	Obsah
<p>Dokumentace s bezpečnostními pokyny, předpisy, informacemi o záruce a informacemi o podpoře</p> <p>Tento typ informací může být dodán s počítačem. Další informace o předpisech najdete na webu www.dell.com na domovské stránce Regulatory Compliance (Soulad s předpisy) na této adrese: www.dell.com/regulatory_compliance.</p>	<ul style="list-style-type: none"> • Informace o záruce • Podmínky (pouze USA) • Bezpečnostní pokyny • Informace o předpisech • Informace o ergonomii • Licenční smlouva s koncovým uživatelem
<p>Servisní příručka</p> <p><i>Servisní příručka</i> k počítači je k dispozici na webu support.dell.com.</p>	<ul style="list-style-type: none"> • Demontáž a výměna dílů • Konfigurace nastavení systému • Odstraňování a řešení problémů
<p>Průvodce technologiemi Dell</p> <p>Příručka <i>Průvodce technologiemi Dell</i> je k dispozici na webu support.dell.com.</p>	<ul style="list-style-type: none"> • Informace o operačním systému • Použití a správa zařízení • Informace o technologii RAID, Internetu, bezdrátové technologii Bluetooth[®], e-mailu, sítích a dalších součástech
<p>Dell Latitude ON™ User's Guide (Příručka uživatele aplikace Dell Latitude ON™)</p> <p>Příručka <i>Dell Latitude ON User's Guide (Příručka uživatele aplikace Dell Latitude ON)</i> mohla být dodána s počítačem.</p>	<ul style="list-style-type: none"> • Přehled aplikace Dell Latitude ON • Návod k instalaci, konfiguraci a použití aplikace • Návod k připojení k Internetu pomocí aplikace Latitude ON
<p>POZNÁMKA: Aplikace Dell Latitude ON je volitelná.</p>	
<p>Soubor Dell Latitude ON™ Reader Help (Nápověda k aplikaci Dell Latitude ON™ Reader)</p> <p>Soubor <i>Dell Latitude ON Reader Help (Nápověda k aplikaci Dell Latitude ON Reader)</i> je k dispozici na pevném disku.</p>	<ul style="list-style-type: none"> • Přehled aplikace Dell Latitude ON Reader • Návod k instalaci, konfiguraci a použití aplikace • Často kladené dotazy
<p>POZNÁMKA: Aplikace Dell Latitude ON je volitelná.</p>	

Dokument, médium nebo štítek	Obsah
<p>Dell™ Systems Management Administrator's Guide (Příručka správce systémů Dell™)</p> <p>Příručka <i>Dell Systems Management Administrator's Guide</i> (Příručka správce systémů Dell) je k dispozici na webu support.dell.com.</p>	<ul style="list-style-type: none"> • Informace o technologii Intel® Active Management Technology (iAMT) včetně přehledu a informací o funkcích, instalaci a konfiguraci • Informace o umístění ovladačů pro technologii iAMT
<p>Licenční štítek systému Microsoft® Windows®</p> <p>Licenční štítek systému Microsoft Windows je umístěn na počítači.</p>	<ul style="list-style-type: none"> • Poskytuje produktový kód operačního systému.

Získání nápovědy

Získání pomoci

 **VÝSTRAHA (POZOR):** Potřebujete-li sejmout kryt počítače, odpojte nejdříve napájecí kabel počítače a kabel modemu od elektrických zásuvek. Postupujte podle bezpečnostních pokynů dodaných s počítačem.

Pokud se při práci s počítačem setkáte s potížemi, proveďte následující kroky a pokuste se problém diagnostikovat a vyřešit:

- 1 Informace a postupy týkající se konkrétního problému najdete v části „Tipy k odstraňování problémů“ na straně 29.
- 2 Postup spuštění nástroje Dell Diagnostics najdete v části „Diagnostický nástroj Dell Diagnostics“ na straně 33.
- 3 Vyplňte „Diagnostický kontrolní seznam“ na straně 54.
- 4 Pokud potřebujete pomoc s instalací a postupy odstraňování problémů, využijte rozsáhlou sadu online služeb na webu technické podpory Dell (support.dell.com). Podrobnější seznam možností podpory Dell Support online najdete v části „Služby online“ na straně 50.
- 5 Pokud předchozí kroky problém nevyřešily, použijte část „Kontaktní informace společnosti Dell“ na straně 55.

 **POZNÁMKA:** Kontaktujte podporu společnosti Dell telefonicky v blízkosti postiženého počítače, aby vám pracovník podpory mohl pomoci se všemi potřebnými postupy.

 **POZNÁMKA:** Systém kódu expresní služby společnosti Dell nemusí být ve všech zemích k dispozici.

Na výzvu automatizovaného telefonního systému společnosti Dell zadejte svůj kód expresní služby a váš telefonát bude přeměrován přímo k odpovědnému pracovníku podpory. Pokud nemáte kód expresní služby, otevřete složku **Dell Accessories**, poklepejte na ikonu **Express Service Code** a postupujte podle pokynů.

Pokyny pro používání služeb podpory Dell najdete v části „Technická podpora a služby zákazníkům“ na straně 50.



POZNÁMKA: Některé z následujících služeb nejsou vždy dostupné ve všech místech mimo kontinentální část USA. Informace o dostupnosti vám poskytne místní zástupce společnosti Dell.

Technická podpora a služby zákazníkům

Služby podpory společnosti Dell jsou k dispozici, aby vám poskytly odpověď na jakoukoli otázku týkající se hardwaru Dell™. Náš personál podpory využívá počítačové diagnostické nástroje, pomocí kterých vám může poskytnout rychlé a přesné odpovědi.

Pokud chcete kontaktovat službu podpory společnosti Dell, přečtěte si část „Než zavoláte“ na straně 53 a vyhledejte kontaktní informace pro vaši oblast nebo přejděte na web **support.dell.com**.

DellConnect™

DellConnect je jednoduchý přístupový online nástroj umožňující pracovníkům servisních služeb a podpory Dell získat přístup do vašeho počítače prostřednictvím širokopásmového připojení, diagnostikovat vaše potíže a odstranit je pod vašim dohledem. Další informace najdete na webu **support.dell.com** po klepnutí na odkaz **DellConnect**.

Služby online

Informace o produktech a službách Dell můžete nalézt na následujících stránkách:

www.dell.com

www.dell.com/ap (pouze pro oblast Asie a Tichomoří)

www.dell.com/jp (pouze pro Japonsko)

www.euro.dell.com (pouze pro Evropu)

www.dell.com/la (pro oblast Latinské Ameriky a Karibiku)

www.dell.ca (pouze pro Kanada)

Podpora společnosti Dell je přístupná prostřednictvím následujících webových stránek a e-mailových adres:

- Stránky podpory Dell:
support.dell.com
support.jp.dell.com (pouze pro Japonsko)
support.euro.dell.com (pouze pro Evropu)
- E-mailové adresy podpory společnosti Dell:
mobile_support@us.dell.com
support@us.dell.com
la-techsupport@dell.com (pouze země Latinské Ameriky a Karibiku)
apsupport@dell.com (pouze pro oblast Asie a Tichomoří)
- E-mailové adresy marketingového a prodejního oddělení společnosti Dell:
apmarketing@dell.com (pouze pro oblast Asie a Tichomoří)
sales_canada@dell.com (pouze Kanada)
- Anonymní přístup k serveru FTP:
ftp.dell.com – přihlaste se jako uživatel `anonymous` a použijte svou e-mailovou adresu jako heslo

Služby AutoTech

Automatizované služby podpory společnosti Dell – AutoTech – poskytují nahrané odpovědi na nejčastější otázky zákazníků společnosti Dell týkající se přenosných nebo stolních počítačů.

Při kontaktování služby AutoTech použijte telefon s tónovou volbou a vyberte téma, které odpovídá vaší otázce. Telefonní číslo pro vaši oblast najdete v části „Kontaktní informace společnosti Dell“ na straně 55.

Automatizovaná služba stavu objednávek

Chcete-li zkontrolovat stav objednávky jakýchkoli produktů Dell, můžete přejít na adresu **support.dell.com** nebo můžete zavolat na automatizovanou službu stavu objednávek. Nahraná zpráva vás vyzve k zadání informací potřebných pro vyhledání objednávky a sdělení informací o jejím stavu. Telefonní číslo pro vaši oblast najdete v části „Kontaktní informace společnosti Dell“ na straně 55.

Problémy s objednávkou

Pokud máte nějaký problém s objednávkou, například chybějící součásti, nesprávné součásti nebo nesprávnou fakturu, kontaktujte zákaznickou podporu společnosti Dell. Před telefonátem si připravte fakturu nebo balicí list. Telefonní číslo pro vaši oblast najdete v části „Kontaktní informace společnosti Dell“ na straně 55.

Informace o produktech

Pokud potřebujete informace o dalších produktech Dell nebo chcete provést objednávku, navštivte webové stránky společnosti Dell na adrese **www.dell.com**. Telefonní číslo pro vaši oblast nebo kontakt na prodejce najdete v části „Kontaktní informace společnosti Dell“ na straně 55.

Vracení položek do záruční opravy nebo dobropis

Připravte si všechny vrácené položky, buď určené k opravě nebo vrácení částky, a to následujícím způsobem.

- 1 Kontaktujte společnost Dell a získejte číslo oprávnění pro vrácení materiálu a napište jej zřetelně na snadno viditelné místo na krabici.

Telefonní číslo pro vaši oblast najdete v části „Kontaktní informace společnosti Dell“ na straně 55. Přiložte kopii faktury a dopis popisující příčinu vrácení.

- 2 Přiložte kopii diagnostického kontrolního seznamu (více informací v části „Diagnostický kontrolní seznam“ na straně 54) s označením testů, které jste provedli, a případných chybových hlášení nástroje Dell Diagnostics (více informací v části „Kontaktní informace společnosti Dell“ na straně 55).

- 3 Přiložte veškeré příslušenství, které náleží k vrácené položce (napájecí kabely, softwarová média, příručky atd.), pokud vracíte zboží k úhradě vámi zaplacené částky (dobropisem).
- 4 Zabalte vrácené zařízení do originálního nebo jiného vhodného obalu.

Jste odpovědní za zaplacení přepravních nákladů. Jste také odpovědní za pojištění vrácených produktů a přejímáte rizika za případnou ztrátu při přepravě do společnosti Dell. Nejsou přijímány balíky zasílané na dobírku.

Vrácené zboží, které nesplní některé z předchozích požadavků, bude zamítnuto a vráceno odesílateli.

Než zavoláte



POZNÁMKA: Při telefonátu mějte k dispozici kód expresní služby. Tento kód pomůže automatizovanému telefonickému systému podpory lépe směřovat váš hovor. Můžete být požádáni o poskytnutí informací ze servisního štítku (obvykle je umístěn na dolní nebo zadní straně počítače).

Nezapomeňte vyplnit diagnostický kontrolní seznam (více informací v části „Diagnostický kontrolní seznam“ na straně 54). Pokud to je možné, zapněte počítač před zavoláním technické podpory společnosti Dell a zavolejte z takového telefonního přístroje, který je v blízkosti počítače. Můžete být požádáni o zadání některých příkazů na klávesnici, předávání podrobných informací během prováděných operací nebo vyzkoušení jiných postupů odstraňování poruch, které můžete provést pouze v daném počítači. Zkontrolujte, zda je k dispozici dokumentace k počítači.



VÝSTRAHA (POZOR): Před manipulací uvnitř počítače si přečtěte bezpečnostní informace dodané s počítačem. Další informace o doporučených bezpečnostních opatřeních najdete na adrese www.dell.com/regulatory_compliance.

Diagnostický kontrolní seznam

Jméno:

Datum:

Adresa:

Telefonní číslo:

Servisní štítek (čárový kód na dolní nebo zadní straně počítače):

Kód expresní služby:

Číslo oprávnění pro vrácení materiálu (pokud je poskytnuto technikem podpory Dell):

Operační systém a verze:

Zařízení:

Rozšiřující karty:

Jste připojeni k síti? Ano/Ne

Síť, verze a síťový adaptér:

Programy a verze:

Obsah spouštěcích souborů operačního systému najdete v dokumentaci k operačnímu systému. Pokud je počítač připojen k tiskárně, vytiskněte každý soubor. V opačném případě před kontaktováním společnosti Dell zaznamenejte obsah každého souboru.

Chybová hlášení, zvukové kódy nebo diagnostické kódy:

Popis problému a postupy řešení potíží, které jste provedli:

Kontaktní informace společnosti Dell

Pro zákazníky v USA je k dispozici telefonní číslo 800-WWW-DELL (800-999-3355).



POZNÁMKA: Pokud nemáte aktivní internetové připojení, můžete nalézt kontaktní informace na nákupní faktuře, balicím seznamu, účtence nebo v produktovém katalogu společnosti Dell.

Společnost Dell poskytuje několik online a telefonních možností podpory a služeb. Dostupnost se liší podle země a produktu a některé služby nemusí být ve vaší oblasti k dispozici. Chcete-li kontaktovat společnost Dell s otázkami týkajícími se prodeje, technické podpory nebo zákaznických služeb:

- 1 Navštivte web **support.dell.com** a vyberte svou zemi nebo oblast v rozevíracím seznamu **Choose A Country/Region** (Zvolte zemi/region) v dolní části stránky.
- 2 Klepněte na odkaz **Kontaktujte nás** na levé straně stránky a vyberte příslušnou službu nebo odkaz na podporu podle potřeby.
- 3 Vyberte si metodu kontaktování společnosti Dell, která vám vyhovuje.

Rejstřík

A

aktualizace
software a hardware, 33

B

baterie
vyjmutí, 9

bezpečnostní informace, 46

D

Dell

aktualizace softwaru, 33
kontaktování, 49, 55
nástroj Dell Support Utility, 33
služby technické a zákaznické
podpory, 50
technická aktualizací služba, 33

Dell Latitude ON User's Guide
(Příručka uživatele aplikace
Dell Latitude ON), 46

Dell Wi-Fi Catcher Network
Locator, 10

DellConnect, 50

diagnostický nástroj
Dell Diagnostics, 33
spuštění z média Drivers
and Utilities, 34
spuštění z pevného disku, 33

diagnostika

Dell, 33

dokumentace, 45

Dell Latitude ON User's Guide
(Příručka uživatele aplikace
Dell Latitude ON), 46

Průvodce technologiemi Dell, 46
Servisní příručka, 46

I

informace o ergonomii, 46

informace o podpoře, 46

informace o předpisech, 46

informace o záruce, 46

Internet

bezdrátový přepínač, 10

nastavení, 14

připojení, 14

Wi-Fi Catcher Network
Locator, 10

K

- Kód expresní služby, 45
- kód Product Key operačního systému, 47
- kontaktování společnosti Dell, 49, 55

L

- licenční štítek, 47
- Licenční štítek systému Windows, 47
- Licenční smlouva s koncovým uživatelem (EULA), 46

M

- médium
 - Drivers and Utilities, 45
 - operační systém, 45
- médium Drivers and Utilities, 38, 45
 - diagnostický nástroj Dell Diagnostics, 33
- médium s operačním systémem, 45

N

- napájení
 - řešení potíží, 29
 - stavy indikátoru napájení, 29

nastavení

- Internet, 14
- počítač, 11
- rychlé nastavení, 11

O

- Obnovení systému, 39-40
- řešení potíží, 29, 46
 - diagnostický nástroj Dell Diagnostics, 33
 - modrá obrazovka, 32
 - napájení, 29
 - obnovení do předchozího stavu, 39-40
 - paměť, 31
 - počítač nereaguje, 31
 - programy a kompatibilita se systémem Windows, 32
 - software, 31-32
 - stavy indikátoru napájení, 29
 - tipy, 29
 - zhroucení programu, 31
- operační systém
 - Dell Factory Image Restore, 41
 - média, 42
 - Obnovení systému, 39
 - přeinstalace, 45
- ovladače, 37
 - identifikace, 37
 - médium Drivers and Utilities, 45
 - návrat k předchozí verzi, 37
 - přeinstalace, 37

P

- paměť
 - řešení potíží, 31
- Podmínky, 46
- podpora, 49
 - DellConnect, 50
 - kontaktování společnosti Dell, 55
 - oblastní, 50
 - online služby, 50
 - služby technické a zákaznické podpory, 50
- přeinstalace
 - ovladače a nástroje, 37
 - software, 37
- přenos informací do nového počítače, 16
- pohled
 - čelní, 7
 - zadní, 8
- připojení
 - Internet, 14
 - napájecí adaptér, 11
 - síť, 13
 - síťový kabel, 12
 - zařízení IEEE 1394, 12
 - zařízení USB, 12
- potíže
 - obnovení do předchozího stavu, 40
- Průvodce přenesením souborů a nastavení, 16
- Průvodce technologiemi Dell, 46

průvodci

- Průvodce ověřením kompatibility programu, 32
- Průvodce přenesením souborů a nastavení, 16

S

- Servisní štítek, 45
- Servisní příručka, 46
- sítě
 - bezdrátový přepínač, 10
 - přehled, 13
 - připojení, 13
 - Wi-Fi Catcher Network Locator, 10
- software
 - aktualizace, 33
 - řešení potíží, 32
 - přeinstalace, 37
 - potíže, 32
- specifikace
 - baterie, 26
 - displej, 25
 - dotyková podložka, 26
 - čipová karta, 22
 - čtečka otisků prstů, 28
 - informace o systému, 21
 - klávesnice, 25
 - komunikace, 24
 - napájecí adaptér, 27
 - paměť, 22
 - porty a konektory, 23

specifikace (*Pokračování*)

- procesor, 21
- prostředí, 28
- rozměry, 28
- vše, 21
- video, 24
- zvuk, 24

Systemový software
notebooku, 45

T

telefonní čísla, 55

V

vyhledávání informací, 45

W

Wi-Fi Catcher Network
Locator, 10

Windows Vista

- Dell Factory Image Restore, 41
- návrat k předchozí verzi
ovladače zařízení, 37
- Obnovení systému, 39-40
- přinstalace, 45
- Průvodce ověřením
kompatibility programu, 32
- vracení změn ovladače
zařízení, 37

Windows XP

- nastavení připojení
k Internetu, 15
- Obnovení systému, 39-40
- přinstalace, 45
- Průvodce přenesením souborů
a nastavení, 16